

Fuente de alimentación para Terminales *Modulares* y módulos de E/S

FA/SAI-1

QONTINUUM

Ingeniería Electrónica e Informática aplicadas

Fuente de alimentación que puede suministrar tensión eléctrica (filtrada y estabilizada) a los Terminales *Modulares* y a los módulos de E/S. Permite ser instalada sobre rail DIN (EN 60715)

No se incluye batería con la fuente de alimentación, por lo que la que se use deberá ser de 12 Vcc y con capacidad de descarga adecuada a las necesidades operativas.

Características

- Admite una carga de hasta 4,75 Ah sin contar los 2,5 Ah (como máximo) para la carga de la batería.
- Conmutación instantánea a batería al detectar pérdida de tensión en alterna.
- Incorpora fusible para protección de la batería ante error de conexión (polaridad invertida).
- Cuando el voltaje de la batería cae hasta 10,5 Vcc la desconecta para evitar su descarga profunda y no perjudicarla de manera irreversible, por lo que el equipo conectado queda sin alimentación hasta que no se recupere la corriente de la red alterna. Señaliza el origen de la alimentación (red o batería).
- Señaliza si, cuando la alimentación se toma de la batería, el voltaje de ésta llega al punto crítico de 11 Vcc.
- Se incluye un cable para la conexión a red de alterna (incluyendo tierra) y un cable para la conexión al equipo y a la batería.

Especificaciones técnicas

Temperatura entre -20° y +70° C
Humedad relativa entre 20 y 90% sin condensación
Peso 510 g

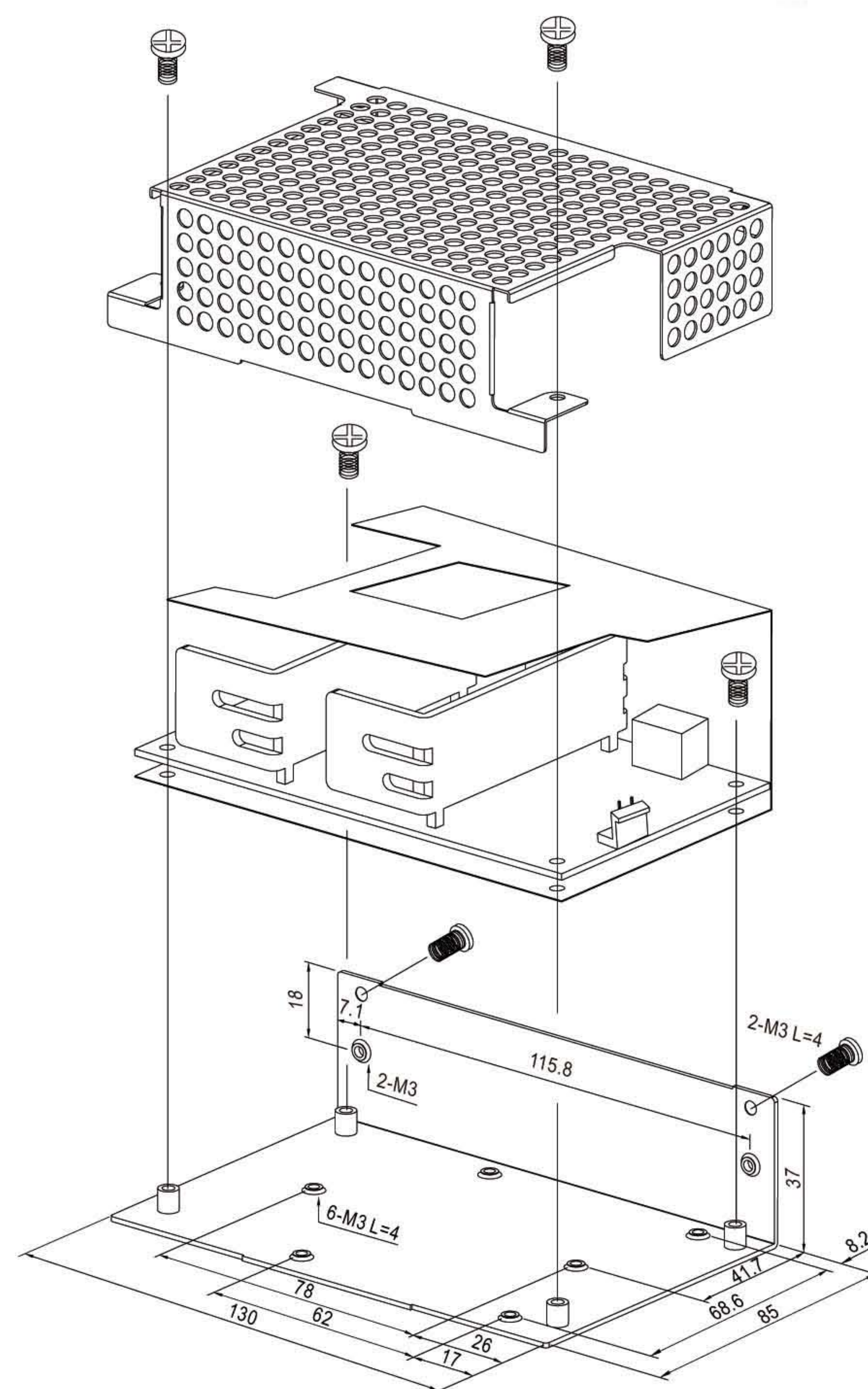
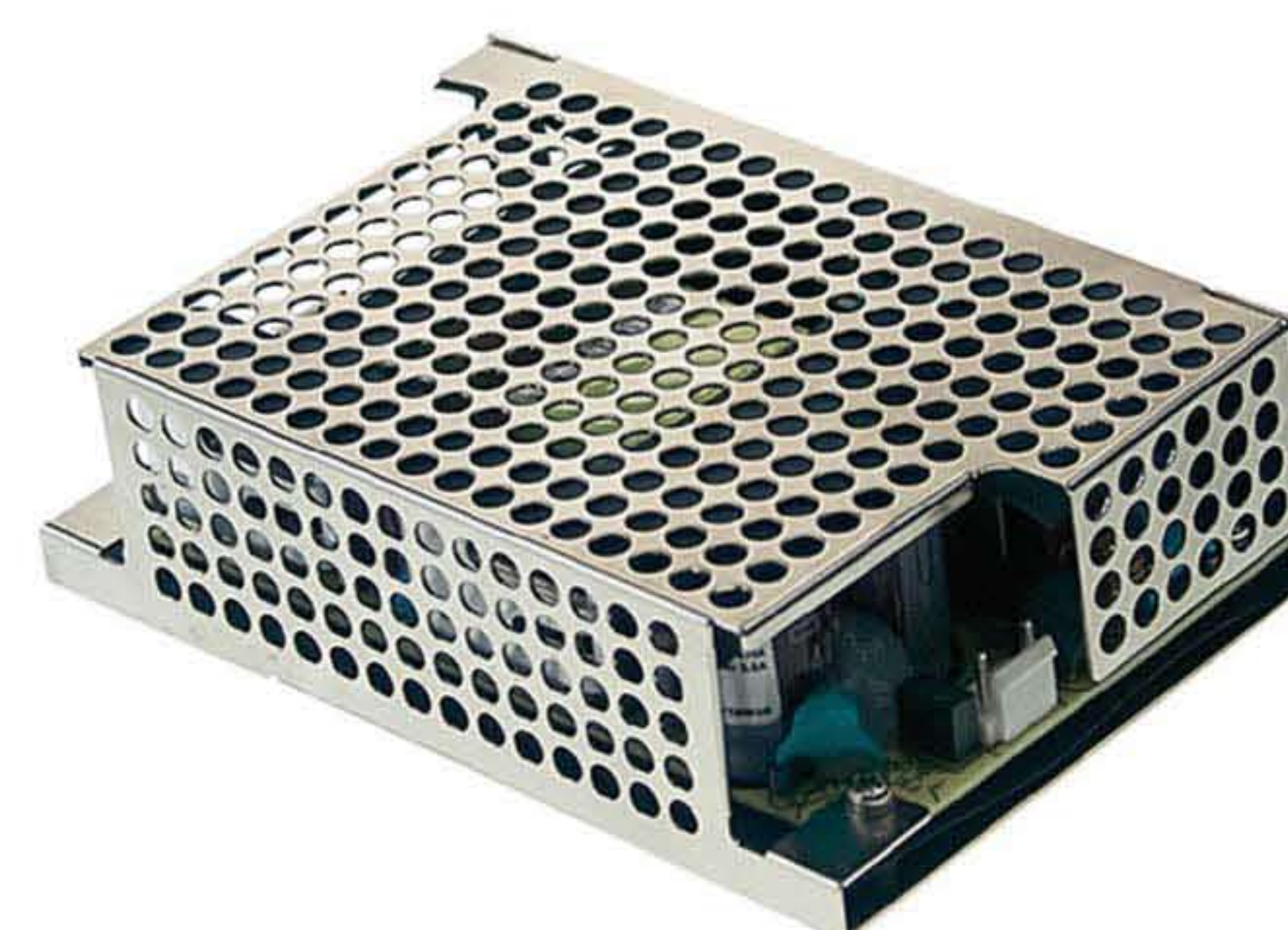

Debido al continuo esfuerzo por mejorar nuestros productos, las características técnicas indicadas pueden cambiar sin previo aviso.

Julio 2015
www.qontinuum-plus.es

Este producto ha sido fabricado bajo los controles establecidos por un Sistema de Gestión de Calidad aprobado por Bureau Veritas Certification conforme ISO 9001 e ISO 14001. Certification: ES04671-8 and ES0467191-1.

© Qontinuum Plus, S.L.

ISO 9001
ISO 14001
BUREAU VERITAS
Certification

